

# SMART BODY



## USER MANUAL | GUIDE D'UTILISATION

NL Handleiding | IT Manuale d'uso | ES Manual del usuario

DE Bedienungsanleitung | PT Manual do utilizado

# Terraillon®

[www.terraillon.com](http://www.terraillon.com)

# SMART BODY

|           |   |    |
|-----------|---|----|
| <b>EN</b> | TERRAILLON CONNECTED SCALE<br>INSTRUCTION MANUAL .....          | 3  |
| <b>FR</b> | PÈSE-PERSONNE CONNECTÉ TERRAILLON<br>NOTICE D'UTILISATION ..... | 6  |
| <b>NL</b> | TERRAILLON WEEGSCHAAL<br>HANDLEIDING .....                      | 9  |
| <b>IT</b> | BILANCIA TERRAILLON<br>MANUALE DI ISTRUZIONI .....              | 12 |
| <b>ES</b> | BÁSCULA DE TERRAILLON<br>MANUAL DE INSTRUCCIONES .....          | 15 |
| <b>DE</b> | TERRAILLON WAAGE<br>BEDIENUNGSANLEITUNG .....                   | 18 |
| <b>PT</b> | BALANÇA TERRAILLON<br>MANUAL DE INSTRUÇÕES .....                | 21 |

Thank you very much for selecting the Terraillon connected scale SMART BODY.



Any information provided by this device is in no way meant to treat, cure or prevent any disease or illness from happening.

## FIND MORE INFORMATION ON

<http://www.terraillon.com>

## PRODUCT OVERVIEW

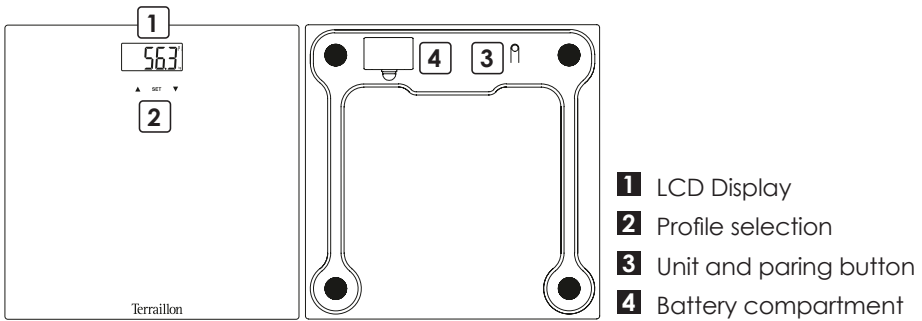

## FIRST USE

- A** Insert the batteries (3xAAA)
- B** Download the Wellness Coach Health application



- C** Create an account
- D** Turn on Bluetooth on your Smartphone (Setting > Bluetooth > ON)

## E Please press the indicated buttons

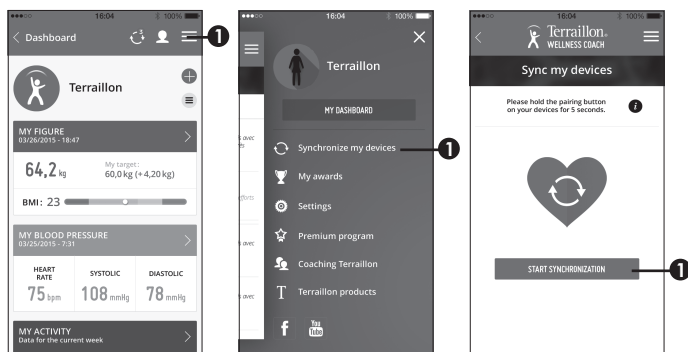

## F Hold "UNIT" button in the back to start pair-up until a symbol appears on the screen

## G Please press the indicated button



## H The app asks you to bind your account with the scale for automatic recognition of user during weighing

## I Please press the indicated button

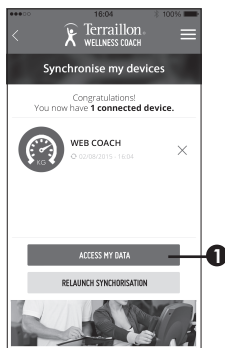



You can pair the scale with 8 smartphones maximum.

- To synchronize the scale with a new account on a new Smartphone, please repeat steps B to I by selecting another profile in the App.
- To synchronize the scale to a new account with the same Smartphone, please login to this account, repeat steps D to I and select another profile in the App.

## START MEASURING

- A** When the synchronization with your scale has been completed and the scale display is off, please select your profile number on the scale: use the arrows ▲▼ on your scale and press SET to confirm your profile. Step on the scale, the symbol  remains fixed on the display: the connection with the application succeeded.

*Tip: After synchronizing with your scale, you can mount directly on your scale before the screen goes out. In this case, the weight data will be assigned to the selected profile during synchronization.*

If the symbol does not appear, please ensure that your Wellness Coach-Health app is open, that Bluetooth is enabled on your smartphone and that you have selected the correct profile on the scale. If the symbol  appears on the display of your scale before weighing, it means that the data from your previous weighing has not been transferred and has been saved in your scale. If the  symbol disappears from the display of your scale after weighing, it means that all the data has been transferred.

If two profiles have a similar weight, the scale will ask you to confirm your profile number. On the scale, press the right arrow ▼ if your profile number is the one on the right. In the example below, if you are profile 3, you must press the left arrow ▲.



Be sure to always weigh yourself on a hard and flat surface.

## MAINTENANCE

Use water only. DON'T use propellant or other chemicals.

## WARRANTY & ENVIRONMENT PROTECTION

This product is guaranteed for 2 years against material and manufacturing defects. During this period, such defects will be repaired free of charge (proof of purchase must be presented if the scale is under warranty). This warranty does not cover damage resulting from accidents, improper use or negligence. If you have a complaint please contact the store where you purchased the scale first.



Waste electrical products should not be disposed of with household waste. Please recycle where facilities exist. Check with your local authority or retailer for recycling advice.

Nous vous remercions d'avoir choisi le pèse-personne SMART BODY de Terraillon.



Aucune des informations fournies par cet appareil ne vise à soigner, traiter ou empêcher une maladie.

## BESOIN D'INFORMATION ?

<http://www.terraillon.com>

## APERÇU

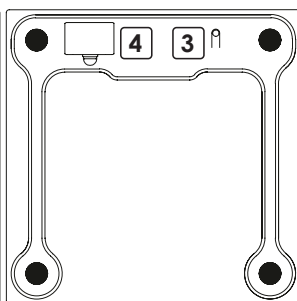
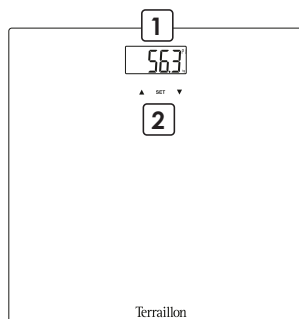

- 1** Écran LCD
- 2** Sélection du profil
- 3** Bouton unités de mesure et synchronisation Bluetooth
- 4** Compartiment à piles

## PREMIÈRE INSTALLATION

- A** Insérez les piles (3xAAA)
- B** Téléchargez l'application Wellness Coach Health



- C** Créez un compte
- D** Activez la fonction Bluetooth sur votre Smartphone (Réglages > Bluetooth > ON)

**E** Veuillez appuyer sur les boutons indiqués

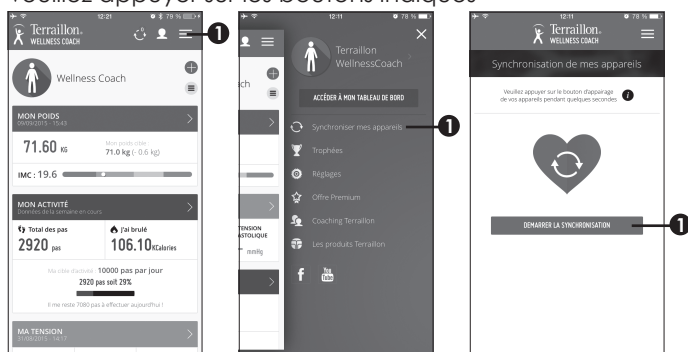

**F** Appuyez sur le bouton des unités de mesures situé à l'arrière jusqu'à l'apparition d'un symbole sur l'écran

**G** Veuillez appuyer sur le bouton indiqué



**H** L'application vous demande de relier votre compte à un numéro de profil pour la reconnaissance automatique lors de la pesée

**I** Veuillez appuyer sur le bouton indiqué

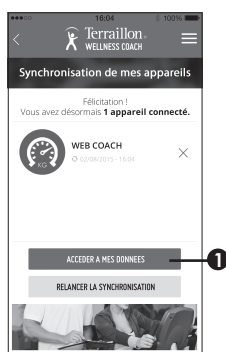

Vous pouvez synchroniser le pèse-personne avec 8 Smartphones maximum.

- Pour synchroniser le pèse-personne avec un nouveau compte sur un nouveau Smartphone, veuillez répéter les étapes B à I en sélectionnant un autre profil dans l'App.
- Pour synchroniser le pèse personne sur un nouveau compte avec le même Smartphone, veuillez-vous connecter à ce compte, répétez les étapes D à I et sélectionnez un autre profil dans l'App.

## COMMENCER LES MESURES

- A** Lorsque la synchronisation avec votre pèse-personne est terminée et que l'écran du pèse-personne est éteint, veuillez sélectionner votre numéro de profil sur le pèse-personne : utilisez les flèches ▲▼ sur votre pèse-personne et appuyez sur SET pour valider votre profil. Montez sur le pèse-personne, le symbole  reste fixe à l'écran : la connexion avec l'application est effective.

*Astuce : Après la synchronisation avec votre pèse-personne, vous pouvez monter directement sur votre pèse-personne avant l'extinction de son écran. Dans ce cas, la donnée de poids sera attribuée au profil sélectionné lors de la synchronisation.*

Si le symbole n'apparaît pas, veuillez-vous assurer que votre application Wellness Coach-Health est ouverte, que le Bluetooth est activé sur votre Smartphone et d'avoir sélectionné le bon profil sur le pèse personne. Si le symbole  apparaît sur l'écran de votre pèse-personne avant la pesée, cela signifie que la donnée de votre précédente pesée n'a pas été transférée et a donc été sauvegardée dans votre pèse-personne. Si le symbole disparaît de l'écran de votre pèse-personne après la pesée, cela signifie que toutes les données ont bien été transférées.

Si deux profils ont un poids similaire, le pèse-personne vous demandera de confirmer votre numéro de profil. Sur le pèse-personne, appuyez sur la flèche droite ▼ si votre numéro de profil est celui à droite.

Sur l'exemple ci-dessous, si vous êtes le profil 3, vous devez appuyer sur la flèche gauche ▲.



Veuillez à toujours vous peser sur une surface dure et plane.

## MAINTENANCE

Utilisez un chiffon humide uniquement. N'utilisez JAMAIS de détergents ou d'autres produits chimiques.

## GARANTIE ET PROTECTION DE L'ENVIRONNEMENT

Cet appareil est garanti 2 ans contre tout défaut matériel et de fabrication. Au cours de cette période, ces défauts seront réparés gratuitement (une preuve d'achat doit être présentée si la balance est sous garantie). Cette garantie ne couvre pas les dommages provenant d'accidents, d'une mauvaise utilisation ou de négligence. Si vous avez une réclamation, adressez-vous d'abord au magasin où vous avez acheté votre balance.



Les déchets de produits électriques ne doivent pas être jetés avec les ordures ménagères. Les recycler dans les installations prévues à cet effet. Contacter l'administration locale ou le détaillant pour tout conseil de recyclage.



Bedankt dat u hebt gekozen voor de glazen weegschaal SMART BODY van Terraillon.



De informatie die dit toestel verschaft, is geenszins bestemd om ziekten te behandelen, genezen of voorkomen.

## MEER INFORMATIE OVER

<http://www.terraillon.com>

## OVERZICHT

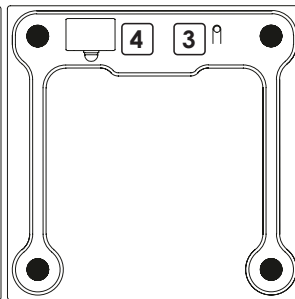
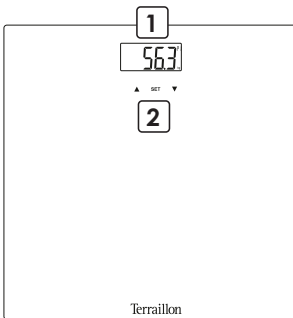

- 1** Visor LCD Led-scherm
- 2** Profiel selectie
- 3** Eenheid- en Synchronisatie knop
- 4** Batterijvak

## DE EERSTE KEER OPSTARTEN

- A** Plaats de batterijen (3xAAA)
- B** Download de Wellness Coach Health-app



- C** Maak een account aan
- D** Schakel Bluetooth (Instelling > Bluetooth > ON) en App in

## E Druk op de aangegeven knoppen

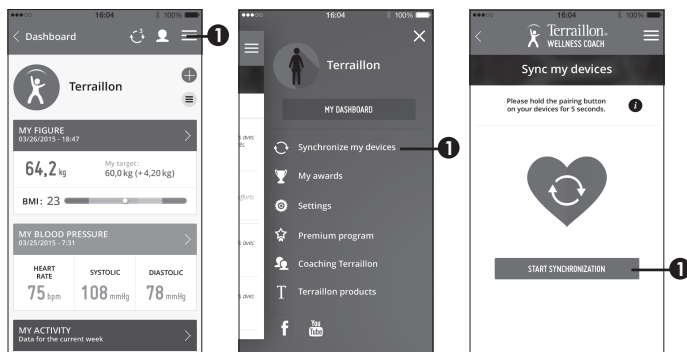

## F Houd de "UNIT"-knop om de koppeling te starten gedurende 3 seconden

## G Druk op de aangegeven knop



## H De applicatie vraagt je om uw account te binden met de schaal voor de automatische herkenning van de gebruiker tijdens het wegen

## I Druk op de aangegeven knop

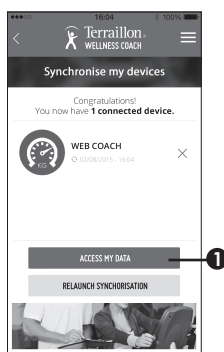



U kunt de personenweegschaal synchroniseren met maximaal 8 smartphones.

- Om de personenweegschaal te synchroniseren met een nieuw account op een nieuwe smartphone, herhaalt u de stappen B tot en met I door een ander profiel in de app te selecteren.
- Om de weegschaal te synchroniseren met een nieuw account met dezelfde smartphone, logt u in op dit account en herhaalt u de stappen D tot en met I en selecteert u een ander profiel in de app.

## BEGINNEN MET METEN

- A** Wanneer de synchronisatie met uw personenweegschaal is voltooid en het scherm van uw weegschaal is uitgegaan, selecteert u uw profielnummer op de personenweegschaal: gebruik de pijlen ▲▼ op uw personenweegschaal en druk op SET om uw profiel te bevestigen. Ga op de personenweegschaal staan, het symbool  blijft zichtbaar op het scherm: De connectie met de app is gelukt.

*Tip: Na de synchronisatie met uw personenweegschaal, kunt u meteen op de personenweegschaal gaan staan voordat het scherm uitgaat. In dat geval zal het opgegeven gewicht toegewezen worden aan het bij de synchronisatie geselecteerde profiel.*

Als het symbool niet verschijnt, zorg er dan voor dat uw Wellness Coach Health-app geopend is, dat bluetooth op uw smartphone is ingeschakeld en dat u het juiste profiel op de personenweegschaal hebt geselecteerd. Als voor het wegen het symbool  op het scherm van uw personenweegschaal verschijnt, betekent dit dat de gegevens van uw vorige weging niet zijn overgedragen en in uw weegschaal zijn opgeslagen. Als na het wegen het symbool  verdwijnt van uw personenweegschaal, betekent dit dat alle gegevens goed zijn overgedragen.

Als twee profielen een vergelijkbaar gewicht hebben, vraagt de personenweegschaal u om uw profielnummer te bevestigen. Druk op de pijl rechts op de personenweegschaal ▼ als het rechtse uw profielnummer is. In het onderstaande voorbeeld, moet u op de pijl links ▲ drukken als u profiel 3 bent.



Zorg ervoor dat u zich altijd op een harde en vlakke ondergrond weegt.

## ONDERHOUD

Gebruik alleen water. GEEN drijfgas of andere chemische producten.

## GARANTIE & BESCHERMING VAN HET LEEFMILIEU

Voor dit toestel geldt een garantie van 2 jaar tegen materiaal- en fabricagefouten. Gedurende deze periode zullen dergelijke defecten gratis gerepareerd worden (tijdens de garantieperiode moet een bewijs van aankoop worden overgelegd). Schade veroorzaakt door ongevallen, onjuist gebruik of nalatigheid valt niet onder de garantie. Als u klachten hebt, dient u zich in eerste instantie te wenden tot de winkel waar u de weegschaal heeft gekocht.



Afgedankte elektrische producten horen niet bij het huishoudelijk afval. Gelieve te recyclen waar mogelijk. Raadpleeg uw lokale overheid of verkoper voor recyclingadvies.

I nostri più vivi ringraziamenti per l'acquisto di bilancia Terraillon SMART BODY.



Le informazioni fornite da questo dispositivo non costituiscono in alcun modo terapia, cura o prevenzione di malattie o condizioni mediche.

## TROVATE MAGGIORI INFORMAZIONI SUL

<http://www.terraillon.com>

### PANORAMICA

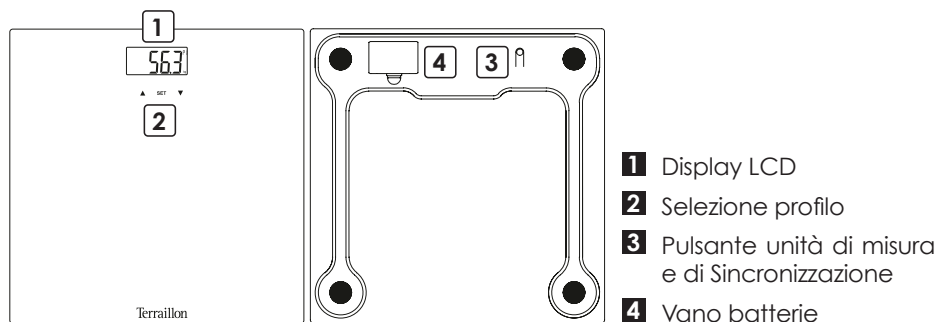

### AVVIO INIZIALE

- A** Inserire le batterie (3xAAA)
- B** Scarica l'app Wellness Coach Health



- C** Crea un account
- D** Attivare Bluetooth (Impostazioni > Bluetooth > ON)

**E** Si prega di premere i pulsanti indicati

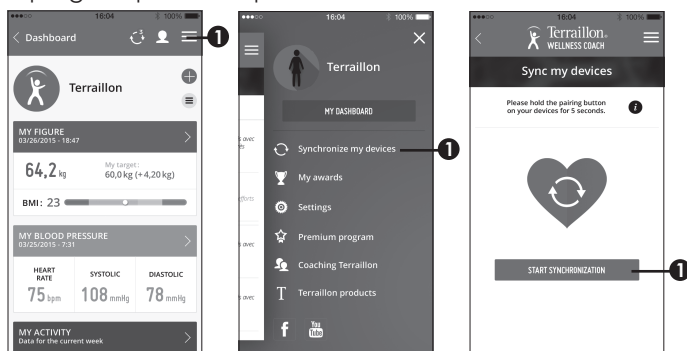

**F** Tenere premuto il tasto "UNIT" per avviare l'accoppiamento per 3 secondi

**G** Si prega di premere il tasto indicato



**H** L'applicazione ti chiede per vincolare il proprio conto con la scala per il riconoscimento automatico dell'utente durante la pesatura

**I** Si prega di premere il tasto indicato

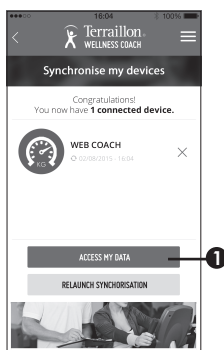



È possibile sincronizzare la bilancia pesapersona con un massimo di 8 smartphone.

- Per sincronizzare la bilancia pesapersona con un nuovo account su un nuovo smartphone, ripetere la procedura da B a I selezionando un altro profilo nell'app.
- Per sincronizzare la bilancia pesapersona con un nuovo account sullo stesso smartphone, accedere a questo account, ripetere la procedura da D a I e selezionare un altro profilo nell'app.

## INIZIO DELLA MISURAZIONE

- A** Quando la sincronizzazione con la propria bilancia pesapersona è terminata e lo schermo della bilancia pesapersona è spento, selezionare il proprio numero di profilo sulla bilancia pesapersona: utilizzare le frecce ▲▼ sulla propria bilancia pesapersona e premere su SET per convalidare il proprio profilo. Salire sulla bilancia pesapersona, il simbolo  resta fisso sullo schermo: la connessione con l'applicazione è attiva.

*Suggerimento: dopo avere sincronizzato la propria bilancia pesapersona è possibile salirci direttamente prima che lo schermo si spenga. In questo caso, il dato del peso sarà attribuito al profilo selezionato durante la sincronizzazione.*

Se il simbolo non compare, assicurarsi che l'app Wellness Coach - Health sia aperta, che il Bluetooth sia attivato sul proprio smartphone e di avere selezionato il profilo corretto sulla bilancia pesapersona. Se il simbolo  compare sullo schermo della bilancia pesapersona prima della pesatura, significa che il dato della pesatura precedente non è stato trasmesso ed è stato quindi salvato nella bilancia pesapersona. Se il simbolo  scompare dallo schermo della bilancia pesapersona dopo la pesatura, significa che tutti i dati sono stati trasmessi.

Se due profili hanno un peso simile, la bilancia pesapersona chiederà di confermare il proprio numero di profilo. Premere la freccia destra ▼ sulla bilancia pesapersona se il proprio numero di profilo è quello a destra. Nell'esempio seguente, se si è il profilo 3, è necessario premere sulla freccia sinistra ▲.



Accertarsi di pesarsi sempre su una superficie dura e piana.

## MANUTENZIONE

Usare con acqua. NON usare benzina o altre sostanze chimiche.

## GARANZIA & PROTEZIONE DELL'AMBIENTE

Questo prodotto è garantito per 2 anni contro difetti di materiale e di fabbricazione. Durante questo periodo, tali difetti saranno riparati gratuitamente (presentare la prova di acquisto se la bilancia è sotto garanzia). Questa garanzia non copre i danni derivanti da incidenti, uso improprio o negligenza. In caso di reclamo contattare il negozio presso cui è stata acquistata la bilancia.



I rifiuti di apparecchiature elettriche non devono essere smaltiti come rifiuti domestici. Riciclare dove esistono strutture atte allo scopo. Consultare le autorità locali o il rivenditore per indicazioni riguardanti il riciclaggio.

Muchas gracias por elegir el báscula SMART BODY de Terraillon.



La información proporcionada por este dispositivo no está destinada en modo alguno a tratar, curar ni prevenir ningún tipo de enfermedad ni dolencia.

## ENCONTRAR MÁS INFORMACIÓN SOBRE

<http://www.terraillon.com>

### VISTA GENERAL

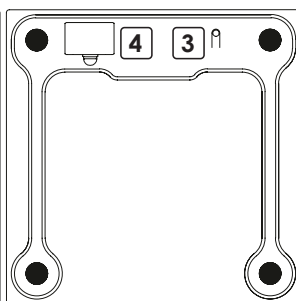
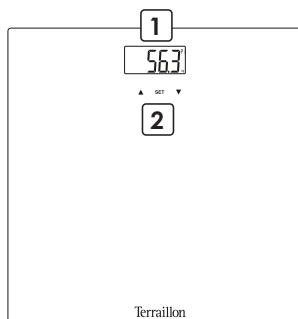

- 1** Pantalla LCD
- 2** La selección del perfil
- 3** Botón de Sincronización y Unit
- 4** Compartimento de las pilas

### PRIMERA PUESTA EN FUNCIONAMIENTO

- A** Introduzca las pilas (3xAAA)
- B** Descargue la aplicación de Wellness Coach Health



- C** Crear una Cuenta
- D** Active el Bluetooth (Ajustes > Bluetooth > ON)

## E Presione los botones indicados

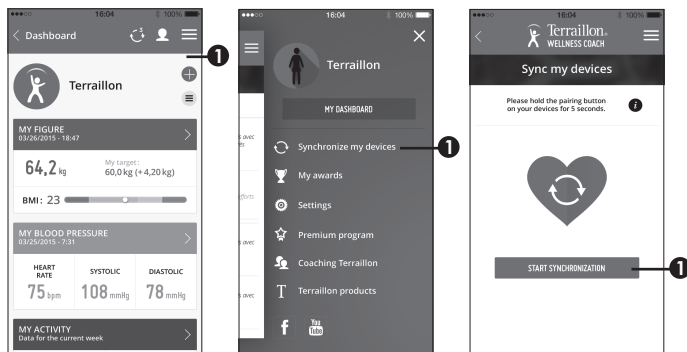

## F Mantenha premido o botão “UNIDADE” para iniciar a sincronização por 3 segundos

## G Presione el botón indicado

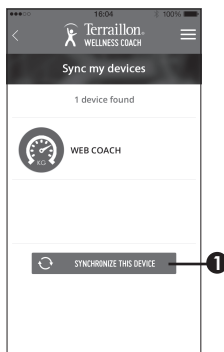

## H La aplicación te pregunta vincular su cuenta con la báscula para el reconocimiento automático de los usuarios durante el pesaje

## I Presione el botón indicado

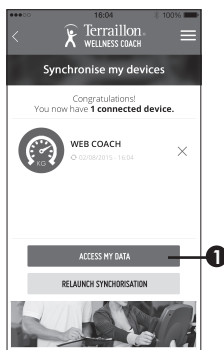

Puede sincronizar la báscula de baño con un máximo de ocho smartphones.



- Para sincronizar la báscula de baño con una nueva cuenta en un smartphone nuevo, repita los pasos B a I seleccionando otro perfil en la aplicación.
- Para sincronizar la báscula de baño con una cuenta nueva con el mismo smartphone, conéctese a dicha cuenta, repita los pasos D a I y seleccione otro perfil en la aplicación.



## INICIO DE LA MEDICIÓN

- A** Cuando haya finalizado la sincronización con su báscula de baño y la pantalla de la báscula de baño esté apagada, seleccione su número de perfil en la báscula de baño: utilice las flechas ▲▼ en su báscula de baño y pulse SET para validar su perfil. Al subirse a la báscula de baño, el símbolo  se mantendrá fijo en la pantalla: esto indica que la conexión con la aplicación se ha realizado correctamente.

*Truco: Después de efectuar la sincronización con su báscula de baño, puede subirse directamente a ella antes de que se apague la pantalla. En ese caso, los datos del peso se asignarán al perfil seleccionado durante la sincronización.*

Si el símbolo no aparece, asegúrese de que la aplicación Wellness Coach-Health está abierta, que el Bluetooth de su smartphone está activado y que ha seleccionado el perfil correcto en la báscula de baño. Si el símbolo  aparece en la pantalla de su báscula de baño antes del pesaje, significa que los datos del pesaje anterior no han sido transferidos y, por tanto, se han guardado en su báscula de baño. Si el símbolo  desaparece de la pantalla de su báscula de baño después del pesaje, significa que todos los datos han sido transferidos correctamente.

Si hay dos perfiles con un peso similar, la báscula de baño le pedirá que confirme su número de perfil. En la báscula de baño, pulse la flecha derecha ▼ si su número de perfil es el de la derecha. En el ejemplo siguiente, si su perfil es el 3, pulse la flecha izquierda ▲.



Procure pesarse siempre sobre una superficie sólida y plana.

## MANTENIMIENTO

Limpie con agua. NO use productos propelentes ni otro tipo de productos químicos.

## GARANTÍA & PROTECCIÓN MEDIOAMBIENTAL

El producto está garantizado por un período de dos años contra todo defecto de material y de fabricación. Durante dicho período, los problemas de este tipo se repararán gratuitamente, previa presentación de un justificante de compra. La garantía no cubre los daños resultantes de accidentes, uso indebido o negligencia. Si tiene una reclamación, le rogamos se ponga en contacto, en primer lugar, con la tienda en la que adquirió el producto.



Los productos eléctricos no deben desecharse con la basura doméstica. Recíclelos en las instalaciones disponibles. Consulte a las autoridades locales o al comerciante para informarse sobre el reciclado.

Vielen Dank, dass Sie sich für die Terraillon waage SMART BODY entschieden haben.



Die Informationen von diesem Gerät bereitgestellten dienen nicht der Behandlung, Heilung oder Vorbeugung von Krankheiten.

## MEHR INFORMATIONEN FINDEN SIE

<http://www.terraillon.com>

## ÜBERBLICK

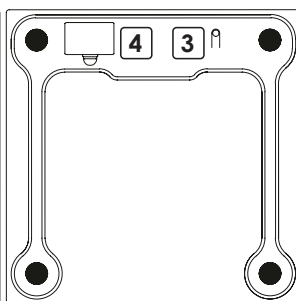
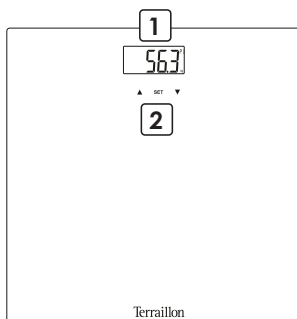

- 1** LCD-Anzeige
- 2** Profilauswahl
- 3** Taste für Maßeinheit und Synchronisation
- 4** Batteriefach

## ERSTE SCHRITTE

- A** Legen Sie die Batterien (3xAAA)
- B** Herunterladen Sie die Wellness Coach Health-App

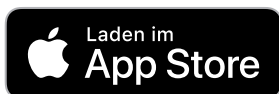

- C** Erstellen Sie ein Konto
- D** Schalten Sie Bluetooth ein (Einstellungen > Bluetooth > ON)

**E** Bitte drücken Sie die angezeigten Tasten

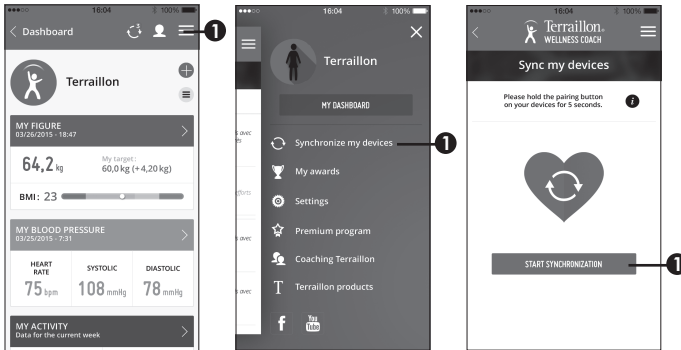

**F** Halten Sie die Taste für die Maßeinheit für 3 Sekunden

**G** Drücken Sie die angezeigte Taste

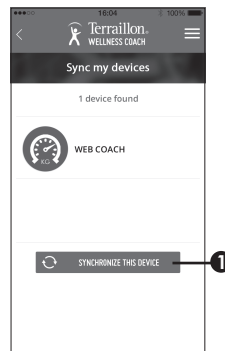

**H** Die APP fragt Sie, Ihr Konto mit der Waage für die automatische Erkennung der Benutzer während des Wiegens zu binden

**I** Drücken Sie die angezeigte Taste

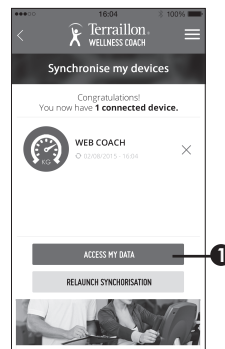



Sie können die Personenwaage mit bis zu 8 Smartphones synchronisieren.

- Um die Personenwaage mit einem neuen Benutzerkonto auf einem neuen Smartphone zu synchronisieren, wiederholen Sie die Schritte B bis I, indem Sie ein anderes Profil in der App auswählen.
- Um die Personenwaage in einem neuen Benutzerkonto mit demselben Smartphone zu synchronisieren, melden Sie sich bei diesem Benutzerkonto an, wiederholen Sie die Schritte D bis I und wählen Sie ein anderes Profil in der App aus.

## MESSEN

- A** Wenn die Synchronisierung mit Ihrer Personenwaage abgeschlossen und die Anzeige der Personenwaage erloschen ist, wählen Sie Ihre Profilnummer auf der Personenwaage aus: Benutzen Sie die Pfeile ▲▼ auf Ihrer Personenwaage und drücken Sie auf SET, um Ihr Profil zu bestätigen. Steigen Sie auf die Personenwaage; das Symbol  wird weiterhin angezeigt: Die Verbindung mit der App ist aktiv.

*Tip: Nach der Synchronisierung mit Ihrer Personenwaage können Sie sofort auf Ihre Personenwaage steigen, bevor sich deren Anzeige ausschaltet. Dann werden die Gewichtsdaten jenem Profil zugeordnet, das bei der Synchronisierung ausgewählt wurde.*

Wenn das Symbol nicht angezeigt wird, prüfen Sie, ob Ihre App Wellness Coach-Health geöffnet ist, ob auf Ihrem Smartphone Bluetooth aktiviert ist, und ob Sie auf der Personenwaage das richtige Profil ausgewählt haben. Wenn das Symbol  vor dem Wiegen auf Ihrer Personenwaage angezeigt wird, bedeutet dies, dass der Messwert Ihrer letzten Wiegung nicht übertragen wurde und somit in Ihrer Personenwaage gespeichert wurde. Wenn das Symbol  nach dem Wiegen nicht mehr auf Ihrer Personenwaage angezeigt wird, bedeutet dies, dass alle Daten ordnungsgemäß übertragen wurden.

Wenn zwei Profile ein ähnliches Gewicht haben, fordert die Personenwaage Sie auf, Ihre Profilnummer zu bestätigen. Drücken Sie auf der Personenwaage auf den Pfeil nach rechts ▼, wenn Ihre Profilnummer jene der rechten Seite ist. Im nachfolgenden Beispiel müssen Sie auf den Pfeil nach links ▲ drücken, wenn Sie Profil 3 sind.



Wiegen Sie sich immer auf einer harten, ebenen Fläche.

## WARTUNG

Verwenden Sie nur Wasser. Schmutz NICHT mit Treibmittel oder sonstigen chemischen Mitteln abwischen.

## GARANTIE & UMWELTSCHUTZSYMBOL

Für dieses Produkt besteht eine 2-Jahres-Garantie gegen Material- und Fabrikationsfehler. Während dieses Zeitraums werden diese Fehler kostenlos repariert (wenn die Waage unter Garantie steht, muss ein Kaufnachweis vorgelegt werden). Diese Garantie deckt keine Schäden, die aus Unfällen, unsachgemäßer Verwendung oder Nachlässigkeit entstehen. Bei Reklamationen wenden Sie sich bitte an das Geschäft, in dem Sie die Waage erworben haben.



Elektrische Geräte getrennt von Hausmüll entsorgen. Bitte nach Möglichkeit recyceln. Erkundigen Sie sich bei Ihrem Händler oder Ihrer Gemeinde nach Recyclingmöglichkeiten.

Obrigado por escolher de balança da Terraillon SMART BODY.



Qualquer informação proporcionada por este dispositivo não se destina em caso algum a tratar, curar ou prevenir qualquer tipo de doença ou maleita.

## OBTENHA MAIS INFORMAÇÕES SOBRE

<http://www.terraillon.com>

### DESCRIÇÃO GERAL

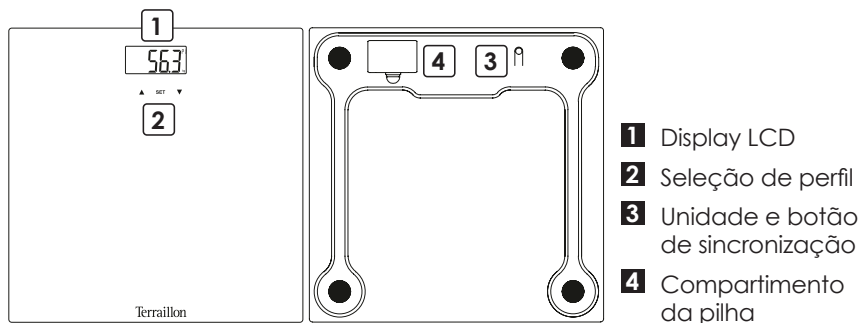

### ARRANQUE INICIAL

- A** Insira as pilhas (3xAAA)
- B** Descarregue a aplicação Wellness Coach Health



- C** Criar uma conta
- D** Ligue o Bluetooth (Configuração > Bluetooth > ON)

## E Pressione os botões indicados

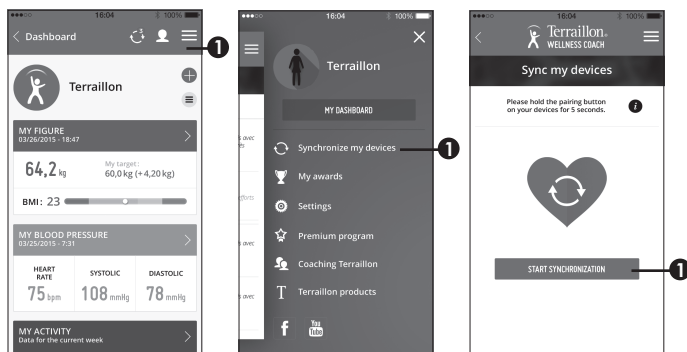

## F Mantenha pulsado el botón «UNIT» para iniciarel emparejamiento por 3 segundos

## G Pressione o botão indicado



## H O aplicativo pergunta a você para vincular sua conta com a balança de reconhecimento automático de usuário durante a pesagem

## I Pressione o botão indicado

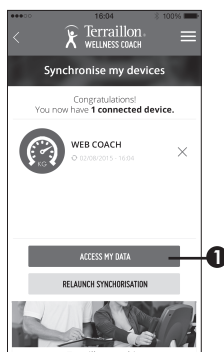



Pode sincronizar a balança com 8 smartphones no máximo.

- Para sincronizar a balança com uma conta nova num novo smartphone, repita as etapas B a I selecionando um outro perfil na aplicação.
- Para sincronizar a balança com uma conta nova no mesmo smartphone, ligue-se a essa conta, repita as etapas D a I e selecione um outro perfil na aplicação.

## COMEÇAR A MEDIR

- A** Quando a sincronização com a sua balança estiver terminada e o ecrã da balança se apagar, selecione o seu número de perfil na balança: utilize as setas ▲▼ na sua balança e clique em DEFINIR para validar o seu perfil. Suba para a balança, o símbolo  permanece no ecrã: a ligação com a aplicação está em funcionamento.

*Truque: Depois da sincronização da sua balança, pode subir diretamente para a sua balança antes de o ecrã se apagar. Nesse caso, a informação do peso será atribuída ao perfil selecionado aquando da sincronização.*

Se o símbolo não aparecer, assegure-se de que a sua aplicação Wellness Coach-Health está aberta, de que o Bluetooth está ativo no seu smartphone e de que selecionou o perfil correto na balança. Se o símbolo  aparecer no ecrã da sua balança antes da pesagem, isso significa que a informação da sua pesagem anterior não foi transferida e que, portanto, foi guardada na sua balança. Se o símbolo  desaparecer do ecrã da sua balança após a pesagem, isso significa que todos os dados foram transferidos corretamente.

Se dois perfis tiverem um peso semelhante, a balança vai pedir-lhe para confirmar o seu número de perfil. Na balança, prima a seta direita ▼ se o seu número de perfil for o da direita. No exemplo abaixo, se for o perfil 3, deve premir a seta da esquerda ▲.



Certifique-se de que a balança está colocada sobre uma superfície plana e rígida quando se pesar.

## MANUTENÇÃO

USE água. NÃO gás ou outros produtos químicos.

## GARANTIA & PROTEÇÃO AMBIENTAL

Este aparelho é garantido 2 anos contra qualquer defeito material e de fabrico. Durante este período, os defeitos serão reparados gratuitamente (uma prova de compra deve ser apresentada se a balança estiver abrangida pela garantia). Esta garantia não cobre os danos resultando de acidentes, utilização incorrecta ou negligência. Se quiser apresentar uma reclamação, dirija-se em primeira instância à loja onde comprou o aparelho.



Equipamentos elétricos desativados não devem ser eliminados juntamente com os resíduos domésticos. Entregue num ponto de reciclagem existente. Consulte as autoridades locais ou o revendedor para obter informação sobre a reciclagem.

**Terraillon SAS France & Headquarters**

1, rue Ernest Gouin  
78290 Croissy-sur-Seine - France  
Service Consommateurs : 0 826 88 1789  
serviceconsommateurs@terraillon.fr

**Terraillon UK Ltd**

2 The Waterhouse  
Waterhouse Street - Hemel Hempstead  
Herts HP1 1ES - UK  
Tel: +44 (0)1442 270444 - sales@terraillon.co.uk

**Terraillon Asia Pacific Ltd**

4/F, Eastern Centre  
1065 King's Road  
Quarry Bay - Hong Kong  
Tel: + 852 (0)2960 7200  
customerservice@terraillon-asia.com

**Terraillon Corp USA**

contact@terraillon.fr

**Terraillon®**

[www.terraillon.com](http://www.terraillon.com)