

SLEEP DOT



EN USER MANUAL

FR GUIDE D'UTILISATION

NL Handleiding

DE Bedienungsanleitung

ES Manual de instrucciones

IT Manuale di istruzioni

PT Manual de instruções

Terrailon®

www.terrailon.com

SLEEP DOT

EN	INSTRUCTION MANUAL	4
FR	NOTICE D'UTILISATION	12
NL	HANDLEIDING	20
DE	BEDIENUNGSANLEITUNG	28
ES	MANUAL DE INSTRUCCIONES	36
IT	MANUALE DI ISTRUZIONI	44
PT	MANUAL DE INSTRUÇÕES	52

DEVICE DESCRIPTION

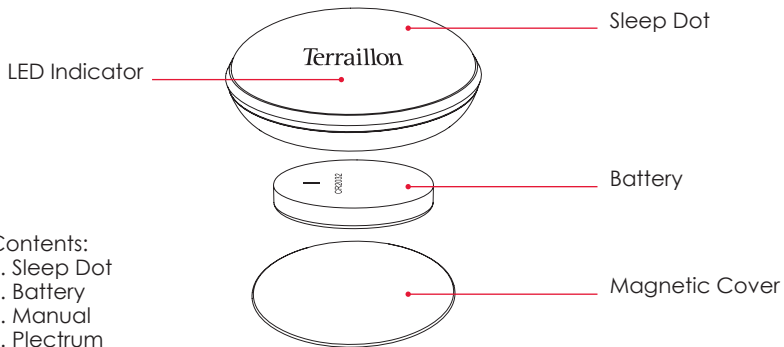

Contents:

1. Sleep Dot
2. Battery
3. Manual
4. Plectrum

FIRST USE

1 Download Wellness Coach - Sleep

Go to the App Store (iOS)/ Google Play (Android) or visit homni.terraillon.com in your smartphone's web browser.



2 Configure Dot

Activate the Bluetooth function of your smartphone and launch Wellness Coach - Sleep. Log in to your account and follow instructions to configure your Dot.

USEFUL INSTRUCTIONS

1 Insert the battery

Please open the back cover with the help of the included plectrum (see reference picture), insert the battery with the positive pole facing up and close the device. If the LED is blinking green the battery is installed correctly; if the LED is blinking red, the battery is low and needs to be changed.

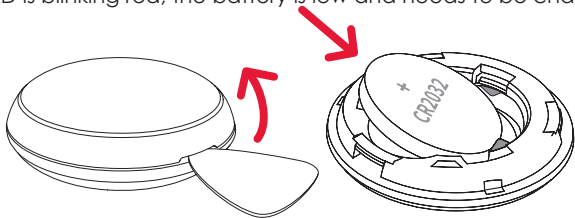

2 Position Dot

Slide the magnetic cover off, clip your Dot to the corner of your pillowcase and snap the magnet back on. The Dot should preferably be placed halfway up the lapel of the pillowcase.

Note: the thickness of your pillowcase should be less than (0.08) inches.

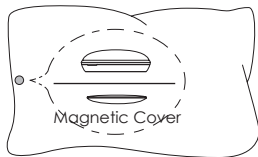

3 Activate Dot

If you want to change settings of your Dot or download your sleep data you need to activate your Dot (and activate the Bluetooth of your smartphone). To activate your Dot, please tap two to three times your Dot: the green LED lights up and flashes.

4 Download your sleep data

The Dot will turn on (the green LED will flash) 30 minutes before and 30 minutes after the end time of the analysis period to facilitate the download of your data. Check that your smartphone's Bluetooth is turned on then open Wellness Coach - Sleep: when you are on the home screen, the dot image is surrounded by a green circle. Slide the screen down to download your data: the green LED of your Dot freezes to confirm the download.

Outside this period, it is necessary to manually activate the Dot to download its data. In this case, tap your Dot two or three times: the green LED flashes. Then repeat the steps above.



The Dot only can store data for latest 7 days.

Status	Display
Power On	Green LED blinking
Connected to smartphone	Green LED On, will turn off once successfully connected
Low Battery	Red LED blinking



The application will alert you once the battery power is less than 10%. Please make sure to change the battery in time.

SPECIFICATIONS

Model	14000
Size	1.3 x 1.3x 0.52 inches
Weight	0.53 oz
Color	White
Bluetooth 4.2	Frequency Band (2402-2480)Mhz ; Max output power 0 dBm ; Range 10 m max.
Operating conditions	0°C - 40°C (32°F - 104°F)
Battery	CR2032 button battery. Risk of explosion if battery is replaced by an incorrect type. Dispose of used batteries according to the instructions.
Battery Life	3 months
Operating System	Android 4.4 or later, iOS8 or later

SAFETY NOTICE

- Do not attempt to disassemble, service or modify the product - there are no user - serviceable parts inside.
- Do not place your Sleep Dot near a fan, speaker or other vibration source during monitoring, as it will affect the accuracy of your data.



- Keep your Sleep Dot away from liquids and liquid containers such as vases, bottles, etc. Do not wash your device with your pillowcase.



This product is NOT a toy or a medical device. Observe the national local regulations in the location where the device is to be used.

SAFETY INSTRUCTIONS



- Do not disassemble or dismantle the battery! Danger of explosion!
- Keep away from fire and heat sources! Danger of explosion!



PROTECT THE ENVIRONMENT

After life, dispose of this product at a designated waste recycling point.



- **DECLARATION OF CONFORMITY**

Hereby, Terrailon SAS declares that this device complies with the essential health and safety conditions. This product meets the essential requirements and other relevant provisions of the directive RED 2014/53/EU. The complete declaration of conformity is available on <http://www.terraillon.com/fr/mentions-legales>.

WARRANTY

This product is guaranteed against defects in materials or manufacturing for 2 years. During this period, any such defects will be repaired free of charge (proof of purchase must be shown in the case of a complaint under warranty). The warranty does not cover damage resulting from improper use or negligence. In the event of a claim, first contact the shop where you purchased your device.

For more information on the product warranty or service questions, please go to www.terraillon.com.

DESCRIPTION DE L'APPAREIL

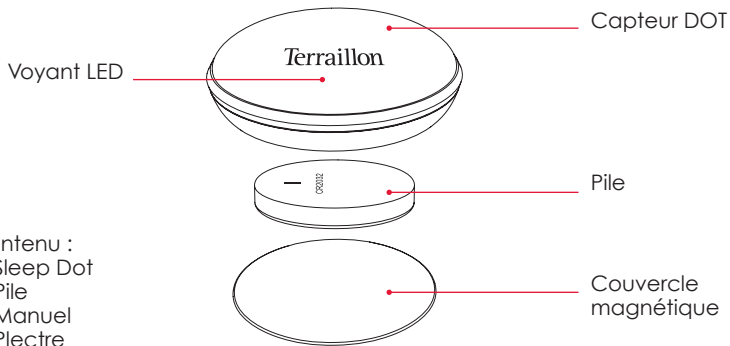

Contenu :

1. Sleep Dot
2. Pile
3. Manuel
4. Plectre

PREMIÈRE UTILISATION

1 Installer Wellness Coach - Sleep

Allez sur l'App Store (iOS) / Google Play (Android) ou rendez-vous à l'adresse web homni.terraillon.com depuis le navigateur de votre smartphone.



2 Configurer Dot

Activez la fonction Bluetooth de votre smartphone puis lancez Wellness Coach - Sleep. Connectez-vous à votre compte et suivez les indications pour paramétrer votre Dot.

INSTRUCTIONS UTILES

1 Insérer la pile

Veillez ouvrir le couvercle arrière avec le plectre inclus (voir schéma ci-dessous), insérez la pile avec le pôle positif vers le haut et fermez l'appareil. Si la LED clignote vert, la pile est installée correctement; si la LED clignote rouge, la pile est déchargée.

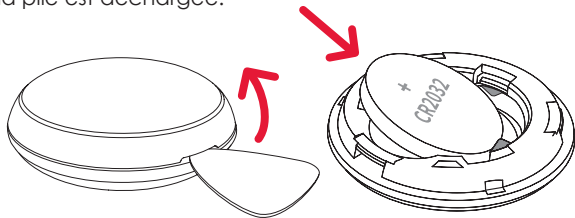

2 Positionner Dot

Attachez votre Dot à l'angle de votre taie d'oreiller grâce à son couvercle magnétique. Le Dot doit être situé de préférence à mi-hauteur sur le revers de la taie d'oreiller.

Remarque : l'épaisseur de votre taie d'oreiller doit être inférieure à 2 millimètres.

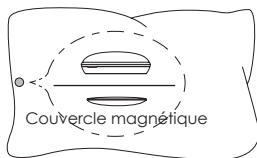

3 Activer Dot

Si vous souhaitez modifier les paramètres de votre Dot ou télécharger vos données de sommeil vous devez activer votre Dot (et activer le Bluetooth de votre smartphone). Pour activer votre Dot, veuillez tapoter deux à trois fois votre Dot : la LED verte s'allume et clignote.

4 Télécharger vos données de sommeil

Le Dot s'activera (la LED verte clignote) 30 minutes avant et 30 minutes après l'heure de FIN de la période d'analyse pour faciliter le téléchargement de vos données. Vérifiez que le Bluetooth de votre smartphone est allumé puis ouvrez Wellness Coach - Sleep : lorsque vous êtes sur l'écran d'accueil, l'image du Dot est entourée par un cercle vert. Slidez l'écran vers le bas pour télécharger vos données : la LED verte de votre Dot se fige pour vous confirmer le téléchargement.

En dehors de cette période, il est nécessaire d'activer manuellement le Dot pour télécharger ses données. Dans ce cas, tapotez deux à trois fois sur votre Dot : la LED verte clignote. Répétez ensuite les étapes indiquées ci-dessus.



Dot conserve jusqu'à 7 jours de données.

Statut	Voyant LED
Sous tension	La LED verte clignote
Connecté au smartphone	La LED verte se fige puis s'éteint à la fin de la connexion
Batterie faible	La LED rouge clignote



L'appli vous avertira dès que la charge de la pile est inférieure à 10 %.
Veuillez changer la pile à temps.

SPÉCIFICATIONS

Modèle	14000
Dimension	33 x 33 x 13,2 mm
Poids	15 g
Couleur	Blanche
Bluetooth 4.2	Bande de fréquences (2402-2480) Mhz ; Puissance max: 0 dBm Portée: 10 m max.
Conditions d'utilisation	0°C - 40°C (32°F - 104°F)
Pile	Pile-bouton CR2032. Risque d'explosion si la pile est remplacée par un autre type de pile. Jeter les piles usagées conformément aux instructions.
Durée de vie de la pile	3 mois
Système d'exploitation	Android 4.4 ou supérieur, iOS8 ou supérieur

CONSIGNES DE SÉCURITÉ

- N'essayez pas de démonter, de réparer ou de modifier le produit - il n'y a aucune pièce réparable par l'utilisateur à l'intérieur.
- Tenez hors de portée des enfants. Le Sleep Dot contient des petites pièces qui peuvent causer l'étouffement si elles sont avalées par les enfants.
- Ne jetez pas ce produit ou la pile dans le feu car cela peut causer une explosion.
- Gardez votre Sleep Dot loin des liquides et des récipients contenant un liquide tels que les vases, les bouteilles, etc... Ne lavez pas votre appareil avec votre taie d'oreiller.
- Ne placez pas votre Sleep Dot près d'un ventilateur, d'un haut-parleur ou d'autre source de vibration pendant la surveillance, car cela aura une incidence sur la précision de la collecte des données.



Ce produit n'est ni un jouet ou un instrument médical. Veuillez-vous conformer aux réglementations locales du pays dans lequel le produit est utilisé.



- Ne démontez en aucun cas la pile ! Risque d'explosion !
- Tenez-la à l'écart des flammes ou de toute source de chaleur !
Risque d'explosion !



- **PROTECTION DE L'ENVIRONNEMENT**

En fin de vie, éliminez l'appareil dans un point de recyclage des déchets prévu à cet effet.



- **DÉCLARATION DE CONFORMITÉ**

Par la présente, Terraillon SAS déclare que l'appareil est conforme aux réglementations essentielles en matière de santé et de sécurité. Ce produit répond aux exigences fondamentales et aux autres dispositions applicables de la directive européenne 2014/53/EU dite RED. La déclaration de conformité intégrale est disponible sur <http://www.terraillon.com/fr/mentions-legales>.

GARANTIE

Cet appareil est garanti deux ans contre tout défaut de matériaux et de fabrication. Pendant la période de garantie, de tels défauts seront réparés gratuitement (la preuve d'achat devra être présentée si le produit est encore sous garantie). La garantie ne couvre pas les dommages résultant d'une mauvaise utilisation ou d'une négligence. En cas de réclamation, veuillez dans un premier temps contacter le magasin dans lequel l'appareil a été achetée. Pour plus informations sur le produit la garantie ou les questions concernant la réparation, veuillez visiter le site www.terraillon.com.

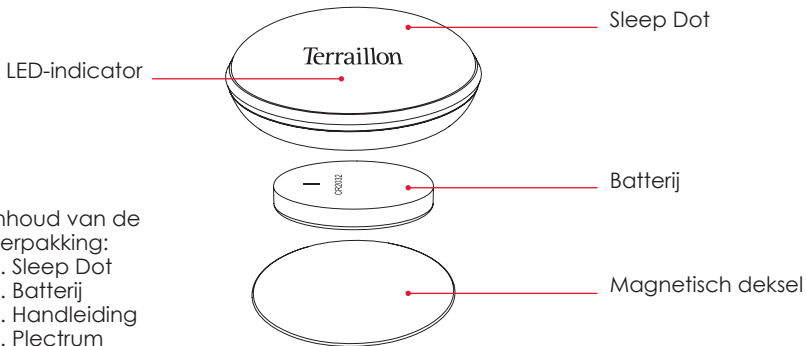
BESCHRIJVING APPARAAT

Inhoud van de verpakking:

1. Sleep Dot
2. Batterij
3. Handleiding
4. Plectrum

EERSTE GEBRUIK

1 Wellness Coach - Sleep downloaden

Ga naar de App Store (iOS), Google Play (Android) of homni.terraillon.com via de webbrowser op uw smartphone.



2 Dot configureren

Schakel de Bluetooth-functie van uw smartphone in en start Wellness Coach - Sleep. Meld u aan bij uw account en volg de instructies om uw Dot te configureren.

INSTALLATIEGIDS

1 De batterij plaatsen

Open het klepje aan de achterkant met behulp van het meegeleverde plectrum (zie afbeelding ter referentie), plaats de batterij met de positieve pool naar boven en sluit het apparaat. Als het ledlampje groen knippert, is de batterij correct geplaatst. Als het ledlampje rood knippert, is de batterij bijna leeg en moet deze worden vervangen.

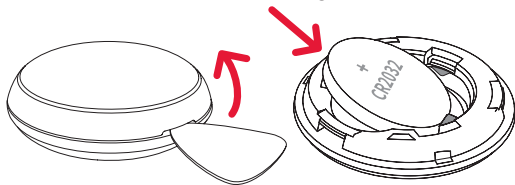

2 Dot plaatsen

Schuif het magnetische klepje weg, bevestig uw Dot aan de hoek van uw kussensloop en schuif de magneet weer terug. Het is aan te raden de Dot halverwege de omslag van de kussensloop te bevestigen.

Opmerking: de kussensloop moet minder dan (0,2) cm dik zijn.

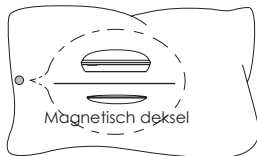

3 Dot activeren

Als u de instellingen van uw Dot wilt wijzigen of uw slaapgegevens wilt downloaden, moet u uw Dot activeren (en Bluetooth op uw smartphone inschakelen). Activeer uw Dot door er twee tot drie keer op te tikken: het groene ledlampje licht op en begint te knipperen.

4 Uw slaapgegevens downloaden

De Dot gaat 30 minuten voor en 30 minuten na de eindtijd van de analyseperiode aan (het groene ledlampje zal gaan knipperen), zodat u de gegevens eenvoudig kunt downloaden. Zorg ervoor dat Bluetooth op uw smartphone is ingeschakeld en open vervolgens Wellness Coach - Sleep. Op de startpagina ziet u nu een groene cirkel rond de Dot-afbeelding staan. Schuif over het scherm naar beneden om uw gegevens te downloaden. Het groene ledlampje van uw Dot stopt met knipperen om de download te bevestigen. Buiten de periode moet u de Dot handmatig activeren om de gegevens te kunnen downloaden. Dit doet u door twee tot drie keer op uw Dot te tikken: het groene ledlampje begint te knipperen. Herhaal vervolgens de bovenstaande stappen.



De Dot bewaart gegevens van de afgelopen 7 dagen.

Status	Weergave
Ingeschakeld	Groene LED knippert
Verbonden met smartphone	Groene LED brandt, LED schakelt uit zodra er succesvol verbinding is gemaakt
Batterij bijna leeg	Rode LED knippert

 De applicatie geeft een waarschuwing als het batterijniveau van het apparaat Jager is dan 10%. Zorg ervoor dat u de batterij op tijd vervangt.

SPECIFICATIES

Model	14000
Afmetingen	33 x 33 x 13,2 mm
Gewicht	15 g
Kleur	Wit
Bluetooth 4.2	Frequentieband (2402-2480) MHz; Maximaal uitgangsvermogen 0 dBm; Maximaal bereik 10 m
Gebruiksomstandigheden	0°C - 40°C (32°F - 104°F)
Batterij	CR2032 knoopcelbatterij. Explosiegevaar indien de batterij door een onjuist type wordt vervangen. Volg de instructies voor het weggooien van batterijen.
Batterijduur	3 maanden
Besturingssysteem	Android 4.4 of later, iOS8 of later

VEILIGHEIDSWAARSCHUWINGEN

- Probeer het product niet zelf te demonteren, repareren of wijzigen. Er zitten geen door de gebruiker te onderhouden onderdelen in het apparaat.
- Plaats uw Sleep Dot niet in de buurt van een ventilator, luidspreker of andere trillingsbron tijdens het meten van gegevens, omdat dit de betrouwbaarheid van de meetgegevens negatief kan beïnvloeden.



- Houd uw Sleep Dot uit de buurt van vloeistoffen en voorwerpen gevuld met vloeistof, zoals vazen, flessen, etc. Was de Sleep Dot niet met uw kussensloop.



Dit product is GEEN speelgoed of medisch hulpmiddel. Neem de nationale voorschriften in acht van het land waar het apparaat zal worden gebruikt.



- Demonteer de accu niet of haal deze niet uit elkaar! Explosiegevaar!
- Uit de buurt van vuur en warmtebronnen houden! Explosiegevaar!



• **BESCHERM HET MILIEU**

Aan het einde van zijn levensduur brengt u het product naar een aangewezen recyclagepunt.



- **CONFORMITEITSVERKLARING**

Terraillon SAS verklaart hierbij dat dit toestel voldoet aan de belangrijkste veiligheids- en gezondheidsvereisten. Dit product voldoet aan de essentiële vereisten en andere relevante bepalingen van de RED-richtlijn (2014/53/EU). De volledige conformiteitsverklaring is beschikbaar op <http://www.terraillon.com/fr/mentions-legales>.

GARANTIE

Voor deze product geldt een garantie van twee jaar bij materiaal- en fabricagefouten. Tijdens deze periode worden dergelijke defecten kosteloos hersteld (gelieve het aankoopbewijs voor te leggen bij een klacht onder garantie). De garantie geldt niet voor schade veroorzaakt door ongepast gebruik of nalatigheid. In geval van een klacht neemt u eerst contact op met de winkel waar u uw weegschaal hebt gekocht. Voor meer informatie over dit product garantie of servicevragen, ga naar www.terraillon.com.

ERLÄUTERUNG DES GERÄTS

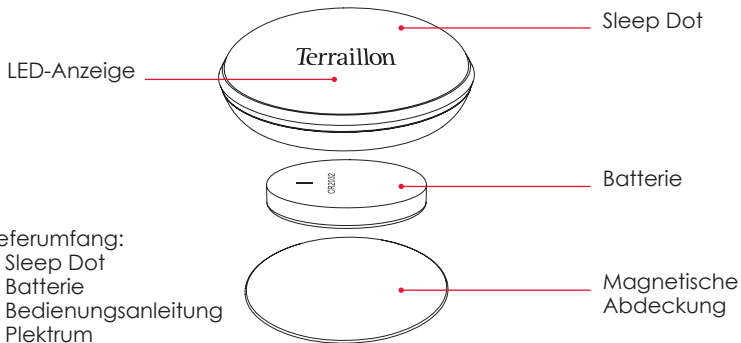

Lieferumfang:

1. Sleep Dot
2. Batterie
3. Bedienungsanleitung
4. Plektrum

INBETRIEBNAHME

1 Laden Sie Wellness Coach – Sleep herunter

Gehen Sie zu App Store (iOS)/Google Play (Android) oder besuchen Sie homni.terraillon.com im Webbrowser Ihres Smartphones.



2 Dot konfigurieren

Aktivieren Sie die Bluetooth-Funktion Ihres Smartphones und starten Sie Wellness Coach – Sleep. Melden Sie sich bei Ihrem Benutzerkonto an und folgen Sie den Anweisungen, um Ihren Dot zu konfigurieren.

NÜTZLICHE HINWEISE

1 Batterie einlegen

Öffnen Sie die rückseitige Abdeckung mit Hilfe des mitgelieferten Plektrums (siehe Beispielabbildung), legen Sie die Batterie mit dem Pluspol nach oben ein und schließen Sie das Gerät. Wenn die LED grün blinkt, ist die Batterie richtig eingelegt. Wenn die LED rot blinkt, ist die Batterie leer und muss ersetzt werden.

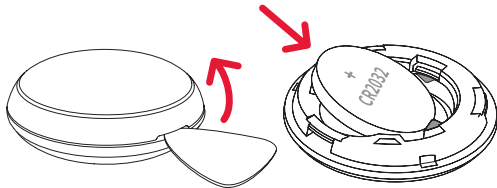

2 Dot anbringen

Schieben Sie die magnetische Abdeckung weg, befestigen Sie Ihren Dot am Zipfel des Kopfkissenbezugs und bringen Sie den Magneten wieder in seine ursprüngliche Position. Der Dot sollte vorzugsweise auf halber Höhe unter dem Saum des Kopfkissenbezugs positioniert werden.

Hinweis: Die Stärke Ihres Kopfkissenbezugs sollte weniger als 2 cm betragen.



3 Dot aktivieren

Wenn Sie die Einstellungen Ihres Dots ändern oder Ihre Schlafdaten herunterladen wollen, müssen Sie Ihren Dot aktivieren (sowie die Bluetooth-Funktion Ihres Smartphones aktivieren). Tippen Sie zur Aktivierung Ihres Dots zwei- bis dreimal auf Ihren Dot: Die grüne LED leuchtet und blinkt.

4 Herunterladen Ihrer Schlafdaten

Um das Herunterladen Ihrer Daten zu erleichtern, schaltet sich der Dot 30 Minuten vor und 30 Minuten nach Ablauf des Analysezeitraums ein (grüne LED blinkt). Stellen Sie sicher, dass die Bluetooth-Funktion Ihres Smartphones aktiviert ist, und öffnen Sie Wellness Coach – Sleep: Wenn Sie sich auf dem Startbildschirm befinden, ist die Abbildung des Dots von einem grünen Kreis umgeben. Schieben Sie den Bildschirm nach unten, um Ihre Daten herunterzuladen: die grüne LED Ihres Dots leuchtet ständig, um das Downloaden zu bestätigen. Zu einem anderen Zeitpunkt muss der Dot von Hand aktiviert werden, damit er seine Daten herunterlädt. Tippen Sie in diesem Fall zwei- oder dreimal auf Ihren Dot: Die grüne LED blinkt. Wiederholen Sie danach die vorstehend beschriebenen Schritte.



Der Dot kann nur Daten der letzten 7 Tage speichern.

Status	Display
Einschalten	Grüne LED blinkt
Verbindung via Smartphone	Grüne LED eingeschaltet; erlischnach der erfolgreichen Verbindung
Niedrige Batteriekapazität	Rote LED blinkt

 Sie werden von der App gewarnt, sobald die Batteriekapazität auf unter 10% fällt. Ersetzen Sie die Batterie rechtzeitig.

TECHNISCHE DATEN

Modell	14000
Abmessungen	1,3 x 1,3 x 0,52 Inch (3,3 x 3,3 x 1,3 cm)
Gewicht	0,53 oz (15,7 g)
Farbe	Weiß
Bluetooth 4.2	Frequenzbereich (2402-2480) MHz; Max. Nennleistung 0 dBm; Reichweite max. 10 m
Betriebsbedingungen	0°C - 40°C (32°F - 104°F)
Batterie	CR2032 Knopfatterie. Es besteht explosionsgefahr, wenn die batterie durch einen falschen batterietyp ersetzt wird. Leere batterien sind gemäss den anweisungen zu entsorgen.
Batterielebensdauer	3 Monate
Betriebssystem	Android 4.4 oder höher, iOS8 oder höher

SICHERHEITSHINWEISE

- Versuchen Sie nicht, das Produkt auseinanderzubauen, zu warten oder zu modifizieren - es befinden sich keine vom Nutzer zu wartenden Teile im Inneren.
- Platzieren Sie den Sleep Dot während der Überwachung nicht in der Nähe eines Gebläses, eines Lautsprechers oder anderer Vibrationsquellen; anderenfalls könnte die Genauigkeit der Datenerfassung beeinträchtigt werden.

CE • Halten Sie den Sleep Dot von Flüssigkeiten und Behältern mit Flüssigkeiten (Vasen, Flaschen, usw.) fern. Waschen Sie Ihren Kissenbezug nicht zusammen mit dem Gerät.



Dieses Produkt ist KEIN Spielzeug und KEIN medizinisches Gerät. Die vor Ort geltenden Bestimmungen des Landes, in dem das Gerät verwendet werden soll, sind einzuhalten.



- Akku nicht ausbauen oder auseinandernehmen! Explosionsgefahr!
- Von Feuer und Hitzequellen fernhalten! Explosionsgefahr!



• **UMWELTSCHUTZ**

Geben Sie das Altgerät zur Entsorgung bei einer ausgewiesenen Annahmestelle für die Entsorgung von Elektro- und Elektronikgeräten ab.



• **KONFORMITÄTSERKLÄRUNG**

Terraillon SAS erklärt hiermit, dass dieses Gerät den wesentlichen Sicherheits- und Gesundheitsvorschriften entspricht. Dieses Produkt entspricht den wesentliche Anforderungen und sonstigen einschlägigen Vorschriften der RED-Richtlinie 2014/53/EU. Der vollständige Text der Konformitätserklärung ist unter <http://www.terraillon.com/fr/mentions-legales> zu finden.

GARANTIE

Diese das Gerät über eine zweijährige Garantie auf Material- und Fabrikationsfehler. Während dieses Zeitraumes werden derartige Defekte kostenfrei repariert (bei Reklamationen innerhalb des Gewährleistungszeitraums muss ein Kaufnachweis vorgelegt werden). Die Garantie deckt keine Schäden, die durch unsachgemäßen Gebrauch oder Fahrlässigkeit verursacht worden sind. Bei Garantieansprüchen setzen Sie sich bitte mit dem Händler in Verbindung, von dem Sie das Gerät erworben haben. Nähere Informationen zum Produkt zur Garantie und zur Wartung finden Sie unter www.terraillon.com.

DESCRIPCIÓN DEL DISPOSITIVO

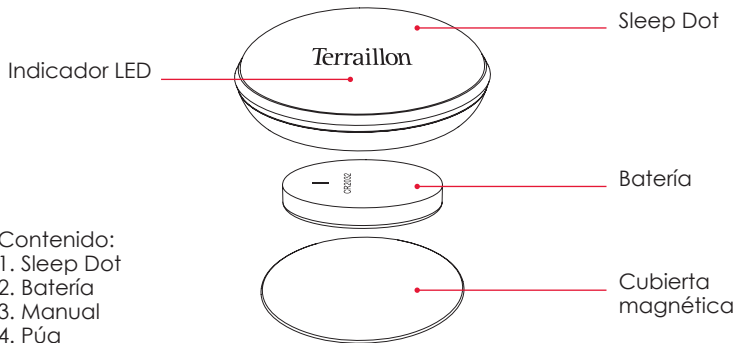

Contenido:
1. Sleep Dot
2. Batería
3. Manual
4. Púa

PRIMER USO

1 Descargar Wellness Coach - Sleep

Entre en App Store (iOS) o Google Play (Android) o visite homni.terraillon.com usando el navegador de su teléfono inteligente.



2 Configurar Dot

Active la función Bluetooth en su teléfono inteligente e inicie Wellness Coach - Sleep. Entre en su cuenta y siga las instrucciones para configurar Dot.

INSTRUCCIONES ÚTILES

1 Introducir la pila

Abra la tapa de la parte trasera con la ayuda del plectro suministrado (consulte la imagen de referencia), introduzca la pila con el polo positivo hacia arriba y cierre el dispositivo. Si el LED es verde intermitente, significa que la pila se instaló correctamente; pero si el LED es rojo intermitente, significa que la pila tiene poca energía y es necesario cambiarla.

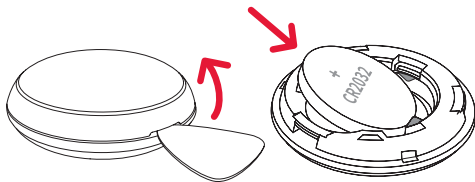

2 Colocación de Dot

Deslice la cubierta magnética hacia fuera, enganche el Sleep Dot a la esquina de la funda de la almohada y coloque nuevamente el imán. Deslice la tapa magnética hacia afuera, sujete Dot en la esquina de la funda de la almohada y vuelva a colocar la tapa. Se recomienda colocar el dispositivo Dot un poco por encima de la solapa de la funda de la almohada.

Nota: el grosor de la funda de la almohada debe ser inferior a 0,2 cm.



3 Activar Dot

Si desea cambiar los ajustes de Dot o descargar los datos del sueño, necesitará activar su Dot (y activar el Bluetooth en su teléfono inteligente). Para activar su Dot, pulse el dispositivo dos o tres veces: el LED verde se encenderá y parpadeará.

4 Descargar los datos del sueño

El dispositivo Dot se encenderá (el LED verde parpadeará) 30 minutos antes y 30 minutos después de la finalización del periodo de análisis para facilitar la descarga de los datos. Compruebe que el Bluetooth de su teléfono esté encendido y abra Wellness Coach - Sleep: cuando esté en la pantalla de inicio, la imagen de Dot aparecerá rodeada por un círculo verde. Deslice la pantalla hacia abajo para descargar los datos: el LED verde de su Dot permanecerá fijo para confirmar la descarga. Fuera de ese periodo, es necesario activar manualmente Dot para descargar los datos. En ese caso, pulse su dispositivo Dot dos o tres veces: el LED verde parpadeará. Después, repita los pasos indicados anteriormente.



El dispositivo Dot solo puede almacenar datos de los últimos siete días.

Estado	Indicador
Encendido	LED verde parpadea
Conectado a Teléfono inteligente	LED verde permanece encendido, una vez que se haya conectado exitosamente, se apagará
Batería baja	LED rojo parpadea



La aplicación le alertará cuando el nivel de batería sea menor al 10 %.
Asegúrese de cambiar la batería a tiempo.

ESPECIFICACIONES

Modelo	14000
Tamaño	1,3 x 1,3 x 0,52 pulgadas
Peso	0,53 onzas
Color	Blanco
Bluetooth 4.2	Banda de radiofrecuencia (2402-2480) MHz; Máxima potencia de salida 0 dBm: Alcance máximo de 10 m
Condiciones de uso	0°C - 40°C (32°F - 104°F)
Batería	Pila de botón CR 2032. Existe riesgo de explosión si se sustituye la pila por un tipo incorrecto. Deseche de las pilas usadas siguiendo las instrucciones.
Duración de la batería	3 meses
Sistema operativo	Android 4.4 o superior, iOS 8 o superior

AVISO DE SEGURIDAD

- No intente desmontar, reparar o modificar el producto. No hay piezas reparables por el usuario en el interior.
- No coloque el Sleep Dot cerca de un ventilador, altavoz o cualquier otra fuente de vibración durante la monitorización, puesto que podría afectar a la exactitud de los datos.

CE • Mantenga el Sleep Dot lejos de líquidos y contenedores de líquidos como floreros, botellas, etc. No lave el dispositivo junto con la funda de la almohada.



Este producto NO es un juguete ni un dispositivo médico. Respete la normativa local del lugar en el que se use el dispositivo.

INSTRUCCIONES DE SEGURIDAD



- La batería no se debe sacar ni desmontar! Peligro de explosión!
- Mantener lejos de llamas y fuentes de calor! Peligro de explosión!



- **PROTEJA EL MEDIO AMBIENTE**

Después de su vida útil, deseche este producto en un punto designado para el reciclaje de residuos.



- **DECLARACIÓN DE CONFORMIDAD**

Terraillon SAS declara que este dispositivo cumple con las condiciones necesarias de salud y seguridad. Este producto cumple con los requisitos necesarios y otras disposiciones relevantes de la Directiva RED 2014/53/EU. La declaración de conformidad completa está disponible en <http://www.terraillon.com/fr/mentionslegales>.

GARANTÍA

Este producto tiene una garantía de dos años ante defectos de material y fabricación. Durante este periodo, cualquiera de dichos defectos será reparado sin coste alguno (previa presentación del justificante de compra en caso de reclamación en garantía). La garantía no cubre los daños causados por un uso indebido o negligencias. En caso de reclamaciones, primero póngase en contacto con la tienda en la que adquirió el producto. Para más información sobre el producto garantía o preguntas sobre el servicio, vaya a www.terraillon.com.

PANORAMICA DEL PRODOTTO

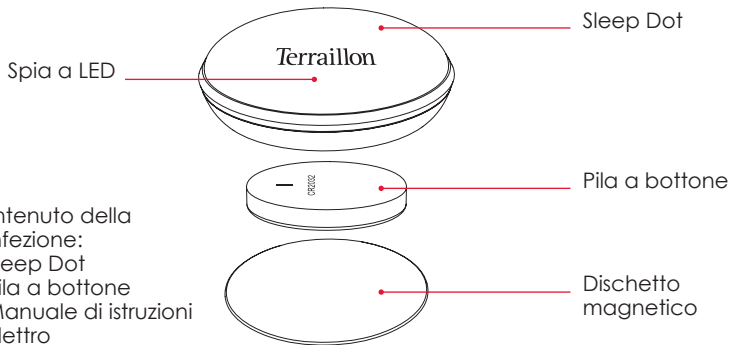

Contenuto della confezione:

1. Sleep Dot
2. Pila a bottone
3. Manuale di istruzioni
4. Plettro

PRIMO UTILIZZO

1 Scaricare l'app Wellness Coach - Sleep

Andare su App Store (iOS)/Google Play (Android) o visitare homni.terraillon.com dal browser Web dello smartphone.



2 Configurare Dot

Attivare la funzione Bluetooth dello smartphone e aprire l'app Wellness Coach - Sleep. Accedere al proprio account e seguire le istruzioni per configurare Dot.

ISTRUZIONI UTILI

1 Inserire la batteria

Aprire lo sportellino posteriore con l'aiuto del plettro in dotazione (vedere l'immagine di riferimento), inserire la batteria con il polo positivo rivolto verso l'alto e chiudere il dispositivo. Se lampeggia il LED verde, la batteria è installata correttamente; se lampeggia il LED rosso, la batteria è scarica e deve essere cambiata.

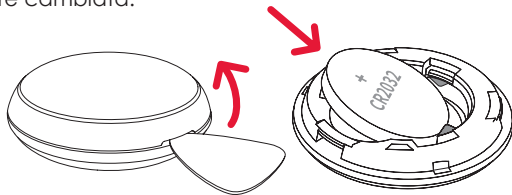

2 Posizionare Dot

Rimuovere la copertura magnetica facendola scivolare, attaccare Dot sull'angolo della propria federa e riattaccare il magnete. È preferibile posizionare Dot a metà altezza del risvolto della federa.

Nota: lo spessore della federa deve essere inferiore a 2 mm.

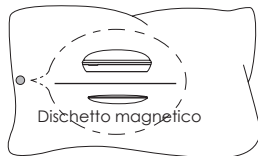

3 Attivare Dot

Per modificare le impostazioni di Dot o scaricare i dati sul sonno, è necessario attivare Dot (e attivare il Bluetooth sul proprio smartphone). Per attivare Dot, premere due o tre volte sul dispositivo stesso: il LED verde si illumina e lampeggia.

4 Scaricare i dati sul sonno

Dot si accenderà (il LED verde lampeggerà) 30 minuti prima e 30 minuti dopo l'orario finale del periodo di analisi per consentire il download dei dati. Verificare che il Bluetooth dello smartphone sia acceso, quindi aprire Wellness Coach - Sleep: sulla schermata principale l'immagine di Dot sarà cerchiata in verde. Scorrere la schermata verso il basso per scaricare i dati: il LED verde di Dot smette di lampeggiare a indicare la conferma del download. Al di fuori di questo periodo, è necessario attivare manualmente Dot per scaricare i suidati. In questo caso, toccare Dot due o tre volte fino a quando non lampeggia il LED verde. Quindi ripetere i passaggi di cui sopra.



Dot è in grado di memorizzare solo i dati degli ultimi sette giorni.

Stato del dispositivo	Spia LED
Accensione	Verde lampeggiante
Connessione smartphone in corso	Verde fissa; la spia si spegne una volta stabilita la connessione
Pila scarica	Rossa lampeggiante



Per permetterti di sostituire la pila prima che si scarichi completamente, l'app ti avvisa quando il livello di carica della pila è inferiore al 10%.

SPECIFICHE TECNICHE

Modello	14000
Dimensioni	33 x 33 x 13,2 mm
Peso	15 g
Colore	Bianco
Bluetooth 4.2	Banda di frequenze (2402-2480) Mhz; Massima potenza in uscita 0 dBm; Intervallo massimo 10 m
Condizioni di funzionamento	0°C - 40°C (32°F - 104°F)
Batteria	Pila a bottone CR2032. Se la batteria viene sostituita con una di tipo non corretto, vi è il rischio di esplosione. Smaltire le batterie utilizzate seguendo le istruzioni
Durata della batteria	3 mesi
Sistema operativo	Android 4.4 o versioni successive, iOS8 o versioni successive

ISTRUZIONI DI SICUREZZA

- Sleep Dot non presenta parti riparabili dall'utente. Non tentare di smontare, riparare o alterare il dispositivo.
- Per non compromettere la precisione dei dati raccolti, durante il monitoraggio mantieni Sleep Dot al riparo dalle vibrazioni prodotte da ventilatori, altoparlanti o altri oggetti simili.

CE • Mantieni Sleep Dot al riparo da liquidi e oggetti contenenti liquidi, quali vasi, bottiglie e simili. Rimuovi il dispositivo prima di lavare la federa.



Sleep Dot non è né un giocattolo né un dispositivo medico. Osservare le normative locali vigenti nel luogo in cui deve essere utilizzato il dispositivo.



- Non smontare o disassemblare la batteria!
Sussiste il pericolo di esplosione.
- Tenere a distanza dal fuoco e da fonti di calore!
Sussiste il pericolo di esplosione!



- **PROTEZIONE DELL'AMBIENTE**

Quando esauste, smaltirle in un apposito centro di riciclaggio di rifiuti.



- **DICHIARAZIONE DI CONFORMITÀ**

Con la presente, Terraillon SAS dichiara che questo dispositivo è conforme ai requisiti essenziali di sicurezza e tutela della salute. Il presente prodotto è conforme ai requisiti essenziali e ad altre disposizioni pertinenti della direttiva RED 2014/53/EU. La dichiarazione di conformità completa è disponibile nel sito <http://www.terraillon.com/fr/mentions-legales>.

GARANZIA

La garanzia copre difetti dei materiali e di fabbricazione di questo prodotto per 2 anni. Durante tale periodo, tali difetti saranno riparati gratuitamente (mostrare la ricevuta di acquisto in caso di reclamo in garanzia). La garanzia non copre danni causati da uso improprio o negligenza. In caso di reclamo, contattare il punto vendita dove è stata acquistata la bilancia. Per ulteriori informazioni sul prodotto o informazioni sulla garanzia oppure per richiedere assistenza, visita il sito web www.terraillon.com.

DESCRIÇÃO DO DISPOSITIVO

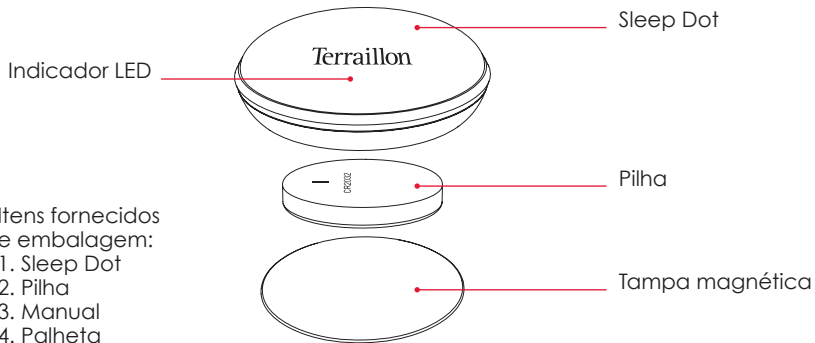

Itens fornecidos
e embalagem:

1. Sleep Dot
2. Pilha
3. Manual
4. Palheta

PRIMEIRA UTILIZAÇÃO

1 Descarregue a aplicação Wellness Coach - Sleep

Vá à App Store (iOS)/Google Play (Android) ou aceda a homni.terraillon.com no navegador do seu smartphone.



2 Configurar Dot

Ative a função Bluetooth do seu smartphone e abra a aplicação Wellness Coach - Sleep. Inicie sessão na sua conta e siga as instruções para configurar o seu Dot.

INSTRUÇÕES ÚTEIS

1 Inserir a pilha

Abra a tampa traseira com a ajuda da palheta incluída (ver imagem de referência), insira a pilha com o polo positivo para cima e feche o dispositivo. Se o LED piscar verde a pilha está instalada corretamente; se o LED piscar vermelho, a pilha está fraca e precisa de ser trocada.

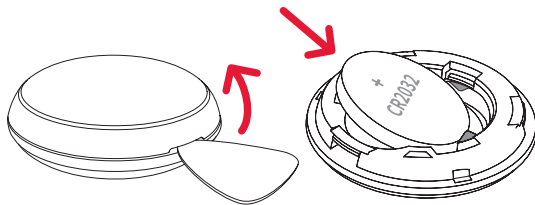

2 Posicionar Dot

Deslize a tampa magnética para fora, prenda o seu Dot ao canto da sua fronha e volte a fechar o ímã. De preferência, coloque o Dot a meio da lapela da fronha.

Nota: a espessura da sua fronha deve ser inferior a 0,3 cm.



3 Ativar Dot

Se pretender alterar as definições do seu Dot ou descarregar os seus dados de sono, terá de ativar o seu Dot (e ativar o Bluetooth do seu smartphone). Para ativar o seu Dot, toque duas a três vezes no seu Dot: o LED verde acende-se e fica intermitente.

4 Descarregar os seus dados de sono

O Dot irá ligar-se (o LED verde ficará intermitente) 30 minutos antes e 30 minutos depois do fim do tempo do período de análise para facilitar o descarregamento dos seus dados. Certifique-se de que o Bluetooth do seu smartphone está ativado e, de seguida, abra a aplicação Wellness Coach - Sleep: quando estiver no ecrã principal, a imagem do Dot ficará num círculo verde. Deslize o ecrã para baixo para descarregar os seus dados: o LED verde do seu Dot fica estático para confirmar a transferência. Uma vez findo esse período, terá de ativar manualmente o Dot para descarregar os respetivos dados. Neste caso, toque duas ou três vezes no seu Dot: o LED verde fica intermitente. De seguida, repita os passos acima.



O Dot só pode armazenar os dados dos últimos 7 dias.

Estado	Cor e condição
Ativar	LED Verde a piscar
Conetado ao smartphone	LED Verde Ligado em seguida, desligue depois de completar a conexão bem-sucedida
Pilha Fraca LED	Vermelho a piscar



A aplicação alerta-o assim que o nível de carga da pilha for inferior a 10%. Certifique-se de que troca a pilha a tempo.

ESPECIFICAÇÕES

Modelo	14000
Dimensão	33 x 33 x 13,2 mm
Peso	15 g
Cor	Branco
Bluetooth 4.2	Banda de frequências (2402-2480) Mhz; Potência de saída máx. 0 dBm; Alcance 10 m máx.
Condições de funcionamento	0°C - 40°C (32°F - 104°F)
Pilha	Pilha botão CR2032. Risco de explosão se a pilha for substituída por uma de tipo incorreto. Elimine as pilhas usadas de acordo com as instruções.
Duração da pilha	3 meses
Sistema operativo	Android 4.4 ou posterior, iOS 8 ou posterior

INFORMAÇÃO SOBRE SEGURANÇA

- Não tente desmontar, reparar ou modificar o produto - não existem peças para reparação pelo utilizador no interior.
- Durante a monitorização, não coloque o seu Sleep Dot perto de ventoinhas, altifalantes ou outras fontes de vibração, pois isso afetará a precisão dos seus dados.



- Mantenha o seu Sleep Dot longe de líquidos e de recipientes de líquidos como garrafas, biberões, etc. Não lave o seu dispositivo com a sua fronha.



Este produto NÃO é um brinquedo nem um dispositivo médico. Cumpra as normas locais nacionais no local onde o dispositivo for utilizado.



- Não desmonte nem desmanche a bateria! Perigo de explosão!
- Mantenha longe do fogo e de fontes de calor! Perigo de explosão!



• **PROTEJA O AMBIENTE**

Depois do tempo de vida descarte este produto num ponto de reciclagem apropriado.



• **DECLARAÇÃO DE CONFORMIDADE**

A Terraillon SAS declara, pelo presente, que este dispositivo está em conformidade com as condições de saúde e segurança essenciais. Este produto cumpre os requisitos essenciais e outras disposições relevantes da diretiva RED 2014/53/EU. A declaração de conformidade completa está disponível em <http://www.terraillon.com/fr/mentions-legales>.

GARANTIA

Este produto tem garantia de 2 anos contra defeitos de materiais ou de fabrico. Durante este período, qualquer destes defeitos será reparado gratuitamente (o comprovativo de compra tem que ser mostrado no caso de uma reclamação ao abrigo da garantia). A garantia não abrange danos resultantes de uso incorreto ou de negligência. No caso de reclamação, primeiro contacte a loja onde comprou o seu produto. Para mais informações sobre a garantia do produto ou perguntas sobre reparação, visite o site www.terraillon.com.

Terraillon SAS France & Headquarters

1, rue Ernest Guoin
78290 Croissy-sur-Seine - France
Service Consommateurs : 0 826 881 789
serviceconsommateurs@terraillon.fr

Terraillon UK Limited

16 Great Queen Street - Covent Garden
LONDON - WC2B 5AH
support.uk@terraillon.com

Terraillon Asia Pacific Ltd

4/F, Eastern Centre - 1065 King's Road
Quarry Bay - Hong Kong
Tel: + 852 (0)2960 7200
customerservice@terraillon-asia.com

Terraillon Corp USA

contact@terraillon.fr

Terraillon®

www.terraillon.com